

**MONTAGEANLEITUNG  
GENERATOR  
INSTALLATION INSTRUCTION  
ALTERNATOR  
INSTRUCTIONS DE MONTAGE  
ALTERNATEUR  
INSTRUKCJA MONTAŻU  
ALTERNATOR  
MONTAGEHANDLEIDING  
ALTERNATOR  
INSTRUCCIONES DE MONTAJE  
ALTERNATOR  
ISTRUZIONI DI MONTAGGIO  
ALTERNATORE  
ИНСТРУКЦИЯ ПО МОНТАЖУ  
ГЕНЕРАТОР**



**DE** **Achtung:** Bitte haben Sie Verständnis, dass bei Nichtbeachtung der oben genannten Hinweise keine Sachmängelhaftung (bisher Gewährleistung) übernommen werden kann.

**EN** **Caution:** Please note that we cannot accept any liability for defects (previously warranty) resulting from failure to observe the above instructions.

**FR** **Attention:** En cas de non-respect des indications ci-dessus, nous n'assumons aucune responsabilité pour vice ou malfaçon (en remplacement de la garantie). Nous vous remercions de votre compréhension.

**PL** **Uwaga:** Należy pamiętać, że nieprzestrzeganie podanych wyżej wskazówek wyklucza naszą odpowiedzialność za ujawnione wady (wcześniej z tytułu gwarancji).

**NL** **Let op:** houd rekening met het feit dat bij het niet in acht nemen van de bovengenoemde aanwijzingen er geen aansprakelijkheid kan worden geaccepteerd voor verborgen gebreken (de garantie komt te vervallen).

**ES** **Atención:** En caso de no observancia de las presentes instrucciones, no se asumirá ninguna responsabilidad por defectos materiales (anteriormente garantía).

**IT** **Attenzione:** Ricordarsi che in caso di non osservanza di quanto riportato in precedenza la responsabilità per i vizi dell' articolo (in precedenza garanzia) non avrà più valore.

**RUS** **Внимание:** Просим Вас уяснить, что при несоблюдении приведенных выше указаний принятие ответственности за материальный ущерб (ранее гарантия) невозможно

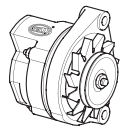

BOSCH	DF	D-	D+/61/L		W	B+
BUTEC	F	-	D+			B+
DELCO	F	GRD	D+/L/1	I/IG	P/R/W	B+
DENSO	F	E-	L	IG/R	P	B/A
DUCELLIER	EXC	-/B-	D+		W	B+
ELMOT	67	31	15		W	B+
FORD (VISTEON)	DF/F/FLD	D-/VE	D+/IND/I		W/STA/S	B+/Bat
HITACHI	F	E	L	IG/R	P	B/A
ISKRA	DF	D-	D+		W	B+
LADA	67	31	15			B+/30
LUCAS	F	-	D+		STA	B+
PAL/MAGNETON	M	-	R			B+
MANDO	F	E	L/I	IG/R	P	B/A
MARELLI	67	31	15		W	B+/30
MISUBISHI	F	E	L	IG/R	P	B/A
MOTOROLA	EXC	-/B-	D+		W	B+
PARIS RHONE	EXC	-/B-	L		W	B+
SEV MARCHAL	DF	-/B-	61+		W	B+
VALEO	EXC	-	L/D+	+	W	B+

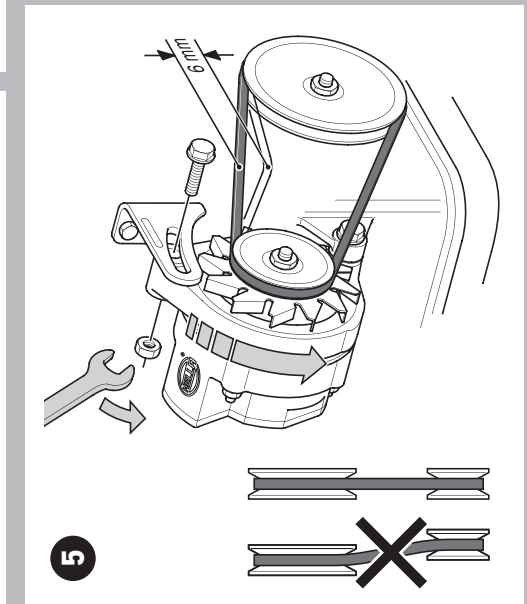
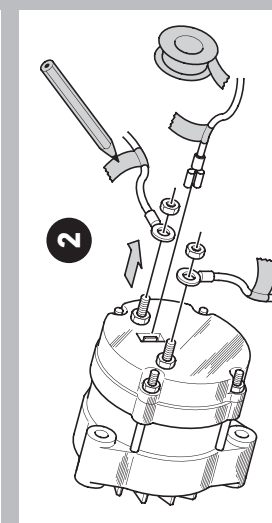
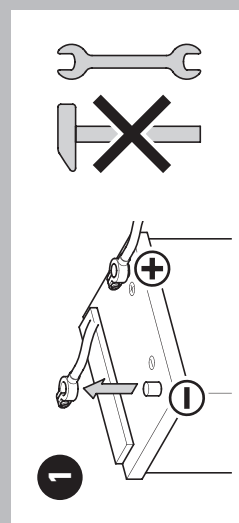
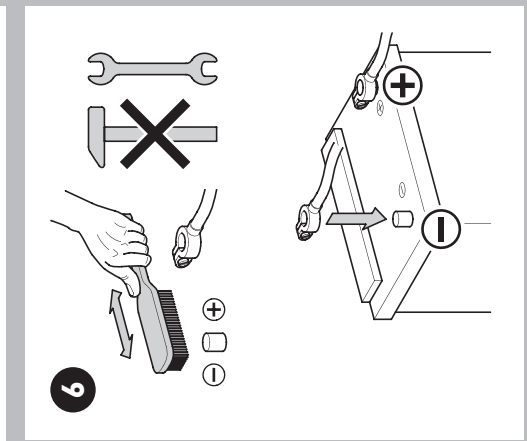
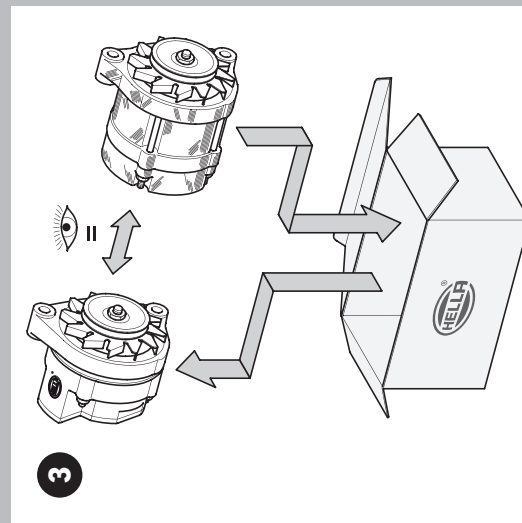
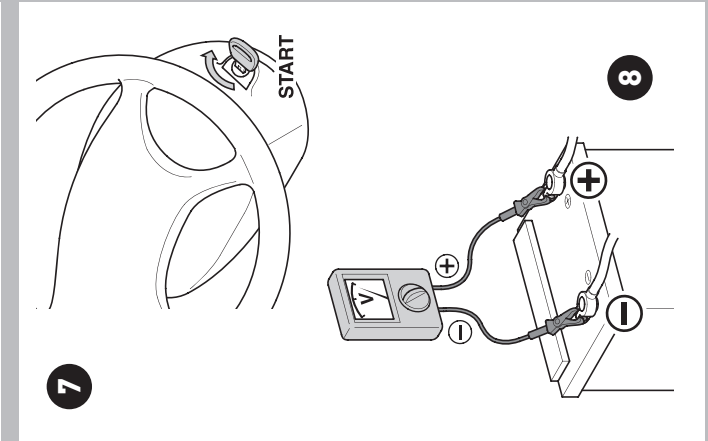
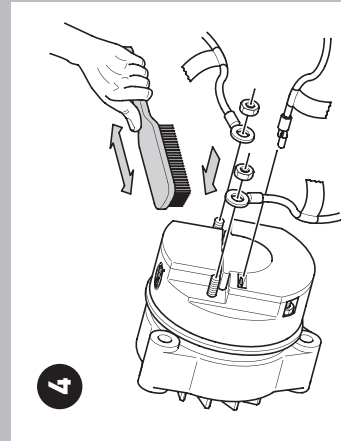

**D****Nachfolgende Hinweise sowie weitere, den Verpackungen beigefügte Montageanleitungen, sind beim Einbau eines Generators unbedingt zu beachten:**

- Ist die Batterie vor dem Einbau abgeklemmt?
- Achtung: Nach dem Abklemmen der Batterie kann es erforderlich sein, den Radiocode neu einzugeben bzw. Fahrzeugsysteme neu anzulernen!
- Ist die Riemenscheibe einwandfrei?
- Sind alle Anschlüsse richtig und sorgfältig verbunden?
- Sind alle Bolzen und Muttern sorgfältig angezogen und mit Federscheiben versehen?
- Ist der Kabelbaum in Ordnung und sauber verlegt?
- Sind die Masseverbindungen und Spannungsabfälle in Ordnung?
- Ist der Keilriemen ausreichend gespannt und unbeschädigt?
- Ist ein eventuell extern angebrachter Regler überprüft worden?
- Sind die Batteriekabel und Pole sauber bzw. gefettet und fest verbunden?
- Ist die Batterie nach dem Einbau betriebsbereit und vollständig aufgeladen?

**Achtung:** Bitte haben Sie Verständnis, dass bei Nichtbeachtung der oben genannten Hinweise keine Sachmängelhaftung (bisher Gewährleistung) übernommen werden kann.

**GB****When installing an alternator always observe the following instructions as well as additional installation instructions included in the packaging.**

- Disconnect the battery before beginning the installation
- Caution: After disconnecting the battery it may be necessary to re-enter the radio code or to re-teach the vehicle systems.
- Is the pulley OK?
- Have all connections been completed correctly and carefully?
- Have all nuts and bolts been tightened carefully and provided with spring washers?
- Is the wiring harness OK and routed properly?
- Are the earth connection and voltage drops OK?
- Is the V-belt tensioned sufficiently and undamaged?
- Has the external regulator been checked, if present?
- Are the battery cables and poles clean, greased and connected tightly?
- Following the installation, is the battery ready for operation and fully charged?

**Caution:** Please note that we cannot accept any liability for defects (previously warranty) resulting from failure to observe the above instructions.

**F****Les indications suivantes ainsi que les notices de montage jointes aux colis doivent être impérativement respectées lors du montage d'un alternateur Echange Standard.**

- La batterie a-t-elle été déconnectée avant le montage ?
- Attention: après déconnexion de la batterie, il peut être nécessaire d'entrer une nouvelle fois le code radio ou de paramétrer de nouveau certains systèmes véhicule !
- La poulie est-elle en bon état ?
- Toutes les connexions sont-elles correctes et solides ?
- Les boulons et les écrous sont-ils tous solidement serrés et munis de rondelles élastiques ?
- Le faisceau de câble est-il conforme et installé correctement ?
- Les mises à la masse et les chutes de tension sont-elles conformes ?
- La courroie est-elle suffisamment tendue et en parfait état ?
- L'éventuel régulateur extérieur a-t-il été contrôlé ?
- Les câbles batterie et les pôles sont-ils propres, graissés et raccordés solidement ?
- La batterie est-elle en état de fonctionner et entièrement chargée après le montage ?

**Attention:** En cas de non-respect des indications ci-dessus, nous n'assumons aucune responsabilité pour vice ou malfaçon (en remplacement de la garantie). Nous vous remercions de votre compréhension.

**PL****Podczas montowania alternatora należy przestrzegać instrukcji montażu dołączonej do opakowania oraz następujących wskazówek:**

- Czy przed przystąpieniem do montażu został odłączony akumulator?
- Uwaga: po odłączeniu akumulatora może być konieczne ponowne wprowadzenie kodu radia lub ponowna adaptacja systemów pojazdu!
- Czy koło pasowe nie wykazuje uszkodzeń?
- Czy wszystkie złącza są poprawnie i starannie podłączone?
- Czy wszystkie śruby i nakrętki są starannie dokręcone i zaopatrzone w podkładki sprężyste?
- Czy wiązka przewodów jest poprawnie i równo ułożona?
- Czy połączenia masy i spadki napięcia są właściwe?
- Czy pasek klinowy jest prawidłowo naprężony i w stanie nieuszkodzonym?
- Czy sprawdzono zewnętrznie umieszczony regulator, jeżeli występuje?
- Czy kable i bieguny akumulatora są czyste lub nasmarowane i odpowiednio mocno połączone?
- Czy akumulator jest po zainstalowaniu gotowy do użytku i w pełni naładowany?

**Uwaga:** Należy pamiętać, że nieprzestrzeganie podanych wyżej wskazówek wyklucza naszą odpowiedzialność za ujawnione wady (wcześniej z tytułu gwarancji).

**NL****Bij de montage van een dynamo/alternator moeten de volgende aanwijzingen en alle verdere, eventueel meegeleverde montagehandleidingen nauwkeurig worden opgevolgd:**

- Is de accu voor de montage losgekoppeld?
- Let op: na het loskoppelen van de accu kan het nodig zijn dat de radiocode opnieuw moet worden ingevoerd resp. dat voertuigsystemen opnieuw moeten worden geprogrammeerd!
- Verkeert de riemschijf in goede staat?
- Zijn alle aansluitingen goed en zorgvuldig uitgevoerd?
- Zijn alle bouten en moeren zorgvuldig vastgedraaid en voorzien van veerringen?
- Is de kabelboom in goede staat en correct aangebracht?
- Is de V-snaar goed gespannen en onbeschadigd?
- Is een eventueel extern aangebrachte regelaar gecontroleerd?
- Zijn de accukabels en -polen schoon resp. ingevet en goed verbonden?
- Is de accu na de montage klaar voor gebruik en volledig opgeladen?

**Let op:** houd rekening met het feit dat bij het niet in acht nemen van de bovengenoemde aanwijzingen er geen aansprakelijkheid kan worden geaccepteerd voor verborgen gebreken (de garantie komt te vervallen).

**E****Las siguientes indicaciones, así como otras instrucciones de montaje que se adjuntan dentro de los embalajes, deberán seguirse sin restricciones al montar un alternador:**

- ¿Se ha desconectado la batería antes del montaje?
- Atención: Tras desconectar la batería puede ser necesario introducir de nuevo el código de la radio o volver a dar las instrucciones correctas al sistema del vehículo.
- ¿Se encuentra la polea de transmisión en perfecto estado?
- ¿Están todas las conexiones correcta y debidamente unidas?
- ¿Han sido apretados debidamente los pernos y las tuercas? ¿Disponen de arandelas de presión?
- ¿Está el mazo de cables en buen estado? ¿Ha sido correctamente instalado?
- ¿Son correctas las conexiones a masa y las diferencias de potencial?
- ¿Está la correa trapezoidal lo suficientemente tensada? ¿Está intacta?
- ¿Se ha comprobado el regulador instalado en la parte externa, en caso de haberlo?
- ¿Están limpios, engrasados y bien fijados los cables de la batería y los polos?
- ¿Está la batería lista para el funcionamiento y completamente cargada después del montaje?

**Atención:** En caso de no observancia de las presentes instrucciones, no se asumirá ninguna responsabilidad por defectos materiales (anteriormente garantía).

**I****Durante il montaggio di un alternatore attenersi scrupolosamente alle seguenti note e a quelle contenute nelle istruzioni di montaggio incluse nella confezione:**

- La batteria è stata staccata prima del montaggio?
- Attenzione: dopo aver scollegato la batteria può essere necessario inserire nuovamente il codice radio, oppure programmare nuovamente il sistema del veicolo!
- La puleggia è perfetta?
- Tutti i collegamenti sono esatti ed eseguiti correttamente?
- Tutti i bulloni e i dadi sono ben serrati e provvisti di rondelle elastiche?
- Il cablaggio è corretto e pulito?
- I collegamenti a massa e le cadute di tensione sono OK?
- La cinghia è ben tesa e in buone condizioni?
- Un regolatore eventualmente applicato dall'esterno è stato controllato?
- I cavi della batteria e i suoi poli sono puliti o ingrassati e saldamente collegati?
- Dopo il montaggio la batteria è completamente carica e in buone condizioni?

**Attenzione:** Ricordarsi che in caso di non osservanza di quanto riportato in precedenza la responsabilità per i vizi dell' articolo (in precedenza garanzia) non avrà più valore.

**RUS****При установке генератора необходимо обязательно соблюдать приведенные далее указания, а также находящиеся внутри упаковки инструкции по монтажу:**

- Отсоединена ли перед установкой батарея?
- Внимание: после отсоединения батареи может потребоваться снова ввести радиокод или вновь провести обучение систем автомобиля!
- В полной ли исправности ременный шкив?
- Все ли подключения выполнены правильно и добросовестно?
- Все ли винты и гайки надлежащим образом затянуты и имеют пружинные шайбы?
- В порядке ли и правильно ли проложен жгут проводов?
- В норме ли соединения с массой и падения напряжения?
- Достаточное ли натянут и не имеет ли повреждений клиновой ремень?
- Был ли проверен возможно установленный внешний регулятор?
- Чистые ли и надежно ли закреплены провода и клеммы батареи?
- Готова ли к работе и полностью ли заряжена батарея после установки?

**Внимание:** Просим Вас уснуть, что при несоблюдении приведенных выше указаний принятие ответственности за материальный ущерб (ранее гарантия) невозможно.